

MENUISERIES

**ELVA**

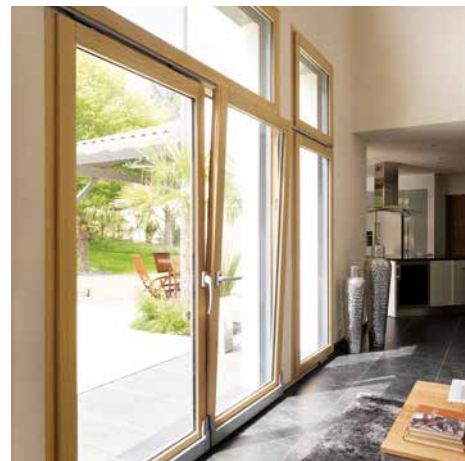

  
**FENÊTRES  
BOIS / ALU**  
QUAND L'IMAGINATION OSE, ELVA COMPOSE



[MENUISERIES-ELVA.FR](http://MENUISERIES-ELVA.FR)



COLLECTION

## TANGO 69/79

**RÉALISEZ L'HARMONIE  
PARFAITE ENTRE CONFORT  
ET ÉLÉGANCE.**

TANGO, c'est l'accès au fleuron des menuiseries mixtes ! Bois à l'intérieur, alu à l'extérieur, ce couple modèle multiplie les avantages. À l'intérieur : des performances thermiques élevées. À l'extérieur : une élégance des profils, un choix des essences et une richesse de finitions incomparables. Avec TANGO, Elva apporte à votre maison le mariage réussi entre beauté et technicité.

*Aussi beau dehors  
que dedans.*



# TANGO 69 OU 79

## DESCRIPTION

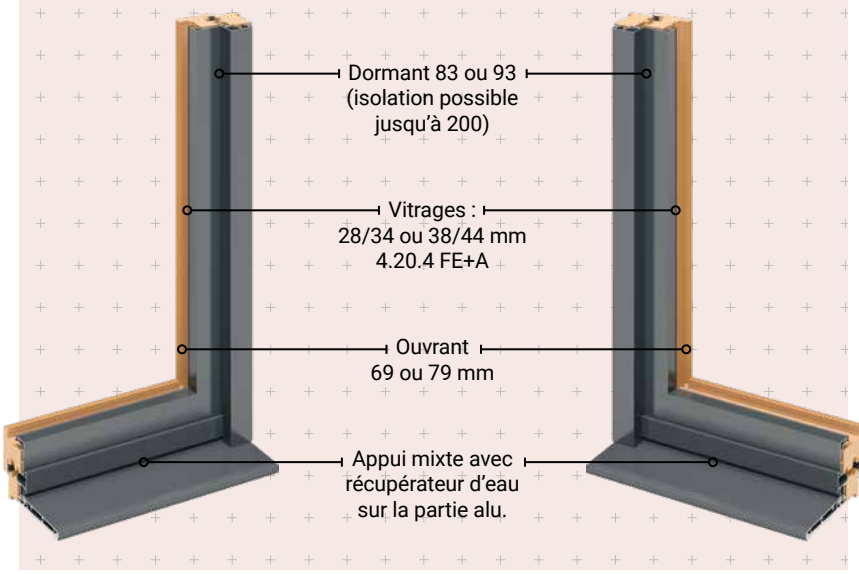

### • ESSENCE DE BOIS INTÉRIEUR

Limba  
Pin abouté ou non abouté avec certificat PEFC N°10-31-4140  
Chêne abouté ou non abouté avec approvisionnement certifié

### • ALUMINIUM EXTÉRIEUR

Qualité Qualicoat et Qualimarine, profil alu soudé dans les angles

### • TYPE ASSEMBLAGE

Assemblage mécanique du dormant et ouvrant.  
Assemblage des pièces bois avec insert et assemblage des pièces aluminium sur plot.

### • DORMANT/OUVRANT

Dormant 83 mm ou 93 mm  
Ouvrant 69 mm ou 79 mm

### • DRAINAGE

Drainage caché

### • VITRAGE

Feuilles à verre :  
de 28/34 mm ou 38/44 mm  
Vitrage de base :  
4/20/4 FE+A intercalaire noir  
Joint de vitrage transparent

### • QUINCAILLERIE ET ACCESSOIRES

Jeu de 12 mm, pas d'usinage pour positionner une gâche, feuillure sur toute la hauteur  
Ferrage double broche sur dormant pour une meilleure tenue du vantail, avec cache fiche  
Double joint de frappe

### • MISE EN ŒUVRE

Intérieure ou extérieure.  
Pose tunnel, en applique, avec tapée d'isolation, en feuillure, pose en rénovation

### CERTIFICATS



## LES TYPES D'OUVERTURES

STANDARD & SUR-MESURE



### TOUTES LES FORMES

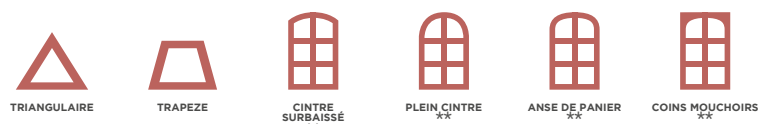

NB : possibilité de réaliser des ensembles composés.

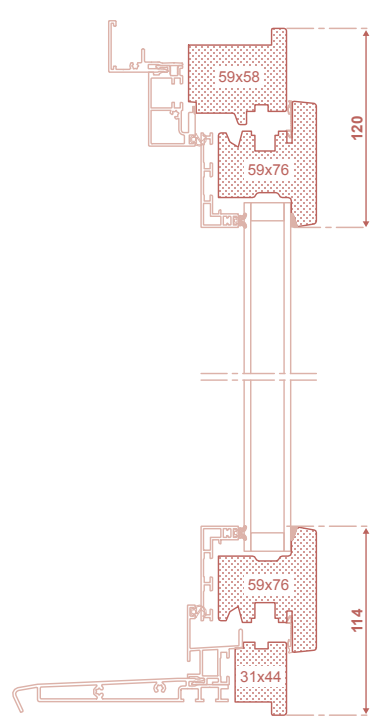
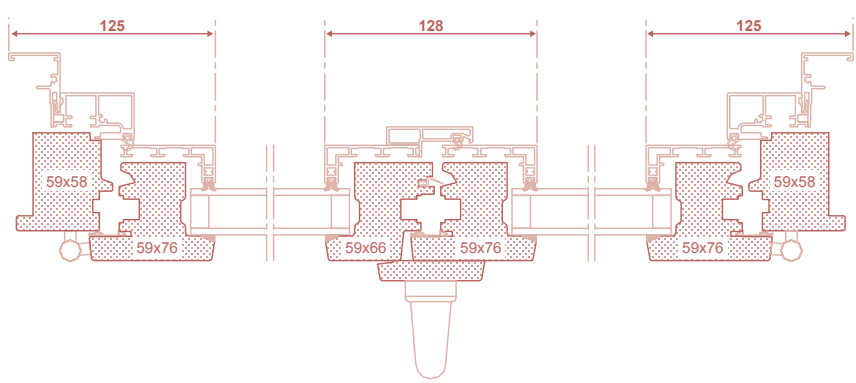

### FINITION EXTÉRIEURE

### FINITION INTÉRIEURE



ARRONDIE

CARRÉE

MOULURÉE

CARRÉE

\* PEFC 70%, uniquement sur le Pin  
\*\* Non réalisable en design intérieur carré.



# COLLECTION TANGO



## PERFORMANCES

**CLASSEMENT AEV**  
A\*3 E\*7B V\*C2

**ISOLATION THERMIQUE**  
Standard  $U_w = 1.40$   
Maximale  $U_w = 0.95$

**AFFAIBLISSEMENT ACOUSTIQUE**  
Standard  $R_{a,tr} = 28$  dB  
Maximale  $R_{a,tr} = 42$  dB



## ESTHÉTIQUE

Poignée centrée avec couvre joint intérieur (sauf sur les portes fenêtres serrures)

Couvre joint extérieur

Oscillo battant à ferrage symétrique



## SÉCURITÉ

Poignée sécurstik  
Anti-fausse manœuvre sur oscillo-battant



## PERSONNALISATION

### RÉNOVATION



Dormant avec aile intégrée de 10 mm (standard) sur l'ouvrant de 70 mm



Dormant sans aile sur l'ouvrant de 70 mm



Dormant avec aile intégrée de 10 mm (standard) sur l'ouvrant de 80 mm



Dormant sans aile sur l'ouvrant de 80 mm

### NEUF



Tapées intérieures rapportées pour isolation de 70 à 190 mm sur l'ouvrant de 70 mm



Tapées intérieures rapportées pour isolation de 80 à 200 mm sur l'ouvrant de 80 mm



Tapées extérieures rapportées pour isolation de 70 à 190 mm sur l'ouvrant de 70 mm



Tapées extérieures rapportées pour isolation de 80 à 200 mm sur l'ouvrant de 80 mm

### PIÈCE D'APPUI



Seuil 20 mm



Appui rapporté 107 mm sur l'ouvrant de 70 mm / 117 mm sur l'ouvrant de 80 mm



Appui rapporté 150 mm sur l'ouvrant de 70 mm / 160 mm sur l'ouvrant de 80 mm



Appui rapporté 190 mm sur l'ouvrant de 70 mm / 200 mm sur l'ouvrant de 80 mm

## HABILLAGE INTERIEUR/EXTÉRIEUR



### CHOIX DE PETITS BOIS

## FINITION EXTÉRIEURE

Sablés et autres RAL en option



## FINITION INTÉRIEURE

**Limba**  
Pin abouté ou non abouté  
avec certificat PEFC N°10-31-4140  
Chêne abouté ou non abouté  
avec approvisionnement certifié



**FINITION À FINIR, RENFORCÉE EN LASURE OU RAL AU CHOIX MONOCOLORE**  
Garantie jusqu'à 10 ans sur plus de 100 couleurs

**POIGNÉES & ACCESSOIRES**  
Choix de poignées et fausses crémones page 55



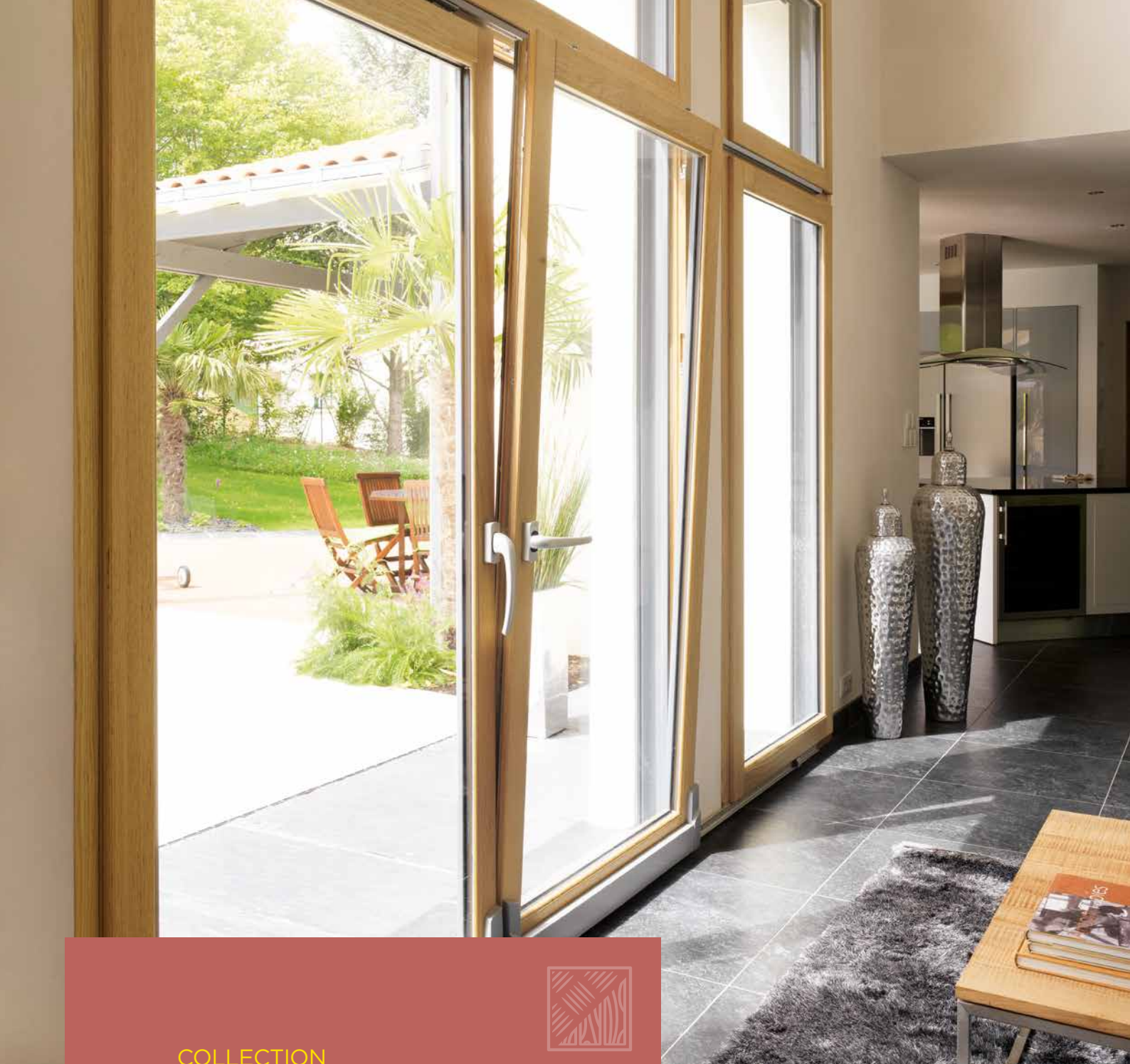

COLLECTION

# TANGO COULISSANT

LE MARIAGE DE LA BEAUTÉ  
ET DE LA SÉCURITÉ.

De grandes baies qui s'ouvrent et se ferment en beauté, c'est possible grâce aux châssis mixtes bois/alu. Idéal pour les grands formats, ce système standard ou oscillo-coulissant ne manque pas d'atouts : sécurité optimale par son système de fermeture haute résistance. Fiabilité dans le temps par la conception de son châssis. Confort de vie par son isolation thermique renforcée.

*Une ouverture  
complète sur  
l'extérieur.*



## DESCRIPTION

### • ESSENCE DE BOIS INTÉRIEUR

Limba  
Pin abouté ou non abouté  
avec certificat PEFC N°10-31-4140  
Chêne abouté ou non abouté  
avec approvisionnement certifié

### • ALUMINIUM EXTÉRIEUR

Qualité Qualicoat et Qualimarine

### • TYPE ASSEMBLAGE

Assemblage mécanique du dormant et ouvrant, Assemblage des pièces bois avec insert et assemblage des pièces aluminium sur plot.

### • DORMANT / OUVRANT

#### Standard :

Dormant 85 mm / Ouvrant 54 mm

#### Oscillo coulissant :

Dormant 81 mm / Ouvrant 69 mm  
ou Dormant 93 mm / Ouvrant 81 mm

### • SOUBASSEMENT

Panneau de soubassement isolé

### • VITRAGE

#### Standard :

30 mm avec vitrage de base 6/20/4FE+A

#### Oscillo coulissant :

28 mm avec vitrage de base 4/20/4FE+A

Joint de vitrage de couleur brun (teinte naturelle) ou transparent (blanc ou RAL)

### • QUINCAILLERIE

Crémone 3 points en standard ou crémone oscillo coulissant

### • MISE EN ŒUVRE

Intérieure ou extérieure.  
Pose tunnel, en applique, avec tapée d'isolation, en feuillure, pose en rénovation

CERTIFICATS **CEKAL**  
La certification des vitrages



## LES TYPES D'OUVERTURES

STANDARD & SUR-MESURE

COULISSANT



2 VANTAUX  
2 RAILS

OSCILLO COULISSANT



1 VANTAIL  
1 FIXE

OSCILLO COULISSANT



2 VANTAUX  
2 FIXES

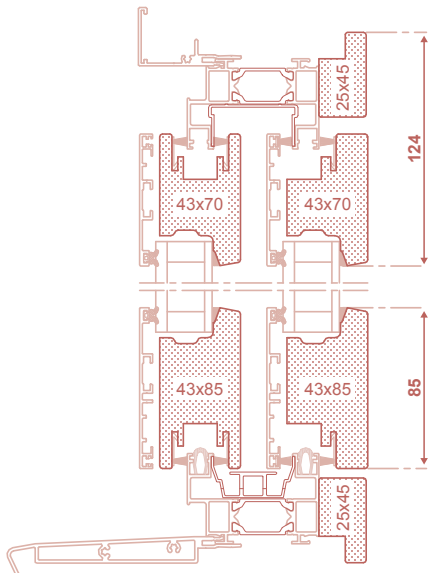
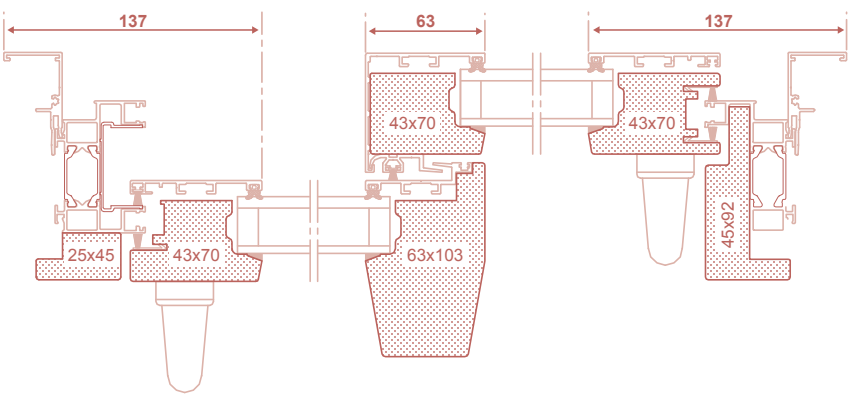

## PERFORMANCES

### STANDARD

Isolation thermique :  $U_w = 1.60 \text{ W/m}^2\cdot\text{K}$   
Acoustique : essai non réalisé

### MAXIMALE

Isolation thermique :  $U_w = 1.40 \text{ W/m}^2\cdot\text{K}$   
Acoustique : essai non réalisé



## ESTHÉTIQUE

Chicane de 63 mm pour le coulissant standard



## SÉCURITÉ

Crémone 3 points

\* PEFC 70%, uniquement sur le Pin



# COLLECTION TANGO COULISSANT



## PERSONNALISATION

### RÉNOVATION



Standard : Dormant de base



Oscillo coulissant :  
Dormant avec aile intégrée de 10mm



Oscillo coulissant :  
Dormant sans aile

### NEUF



Standard : Tapée extérieure rapportée  
pour isolation de 90 à 200 mm



Oscillo coulissant : Tapée extérieure  
rapportée pour isolation de 80 à 190 mm  
sur l'ouvrant 69 mm



Oscillo coulissant : Tapée extérieure  
rapportée pour isolation de 90 à 200 mm  
sur l'ouvrant 69 mm

### PIÈCE D'APPUI



Standard : standard



Standard : aluminium



Oscillo coulissant :  
appui rapporté 104 mm sur ouvrant 69  
et 116 mm sur ouvrant 81



Oscillo coulissant :  
appui rapporté 145 mm sur ouvrant 69  
et 157 mm sur ouvrant 81



Oscillo coulissant :  
appui rapporté 187 mm sur ouvrant 69  
et 199 mm sur ouvrant 81

## HABILLAGE INTERIEUR/EXTÉRIEUR



Moulure 22 x 40



Moulure 25 x 70



Plat 6 x 36



Plat 8 x 50



Plat 8 x 100

## CHOIX DE PETITS BOIS



Petit bois mouluré aimanté à l'intérieur (largeur 26 mm)



Petit bois alu intégré dans le vitrage à la couleur extérieure 26 x 8



Petit bois pente 10° aimanté à l'intérieur (largeur 26 mm)

## FINITION EXTÉRIEURE

Sablés et autres RAL en option

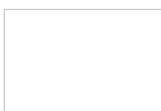

RAL 9016 satiné Blanc



Sablé gris 2900

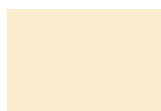

RAL 1015 Beige



RAL 3004 Rouge pourpre



RAL 5003 Bleu saphir



RAL 5023 Bleu lointain



RAL 6005 Vert mousse



RAL 6009 Vert sapin



RAL 6021 Vert pâle



Anodic Natura (similaire anodisé)



Teinte canon



Sablé noir 2100



RAL 7006 Gris beige



RAL 7012 Gris basalte



RAL 7016 Gris anthracite



RAL 7016G - Gris anthracite granité



RAL 7022 Gris terre



RAL 7024 Gris graphite



RAL 7035 Gris lumière



RAL 7036 Gris platine



RAL 7040 Gris fenêtre



RAL 8007 Brun chevreuil



RAL 8019 Marron



RAL 9005 Noir profond

## FINITION INTÉRIEURE

Limba

Pin abouté ou non abouté avec certificat PEFC N°10-31-4140

Chêne abouté ou non abouté avec approvisionnement certifié



CHÊNE Naturel



CHÊNE Cérusé



PIN Naturel



LIMBA Naturel



LIMBA Moabi



LIMBA Kosipo



LIMBA Blanc

FINITION À FINIR, RENFORCÉE EN LASURE OU RAL AU CHOIX MONOCOLORE  
Garantie jusqu'à 10 ans sur plus de 100 couleurs

POIGNÉE DE BASE SUR CE MODÈLE  
Poignée désaxée



POIGNÉE OSCILLO COULISSANT



VITRAGE DÉCO  
Sélection page 112



FENÊTRES MIXTE BOIS ALU

## TABLEAU COMPARATIF

	TANGO		TANGO COULISSANT
	TANGO 69	TANGO 79	TANGO COULISSANT STANDARD
<b>Essence bois</b>	Limba Pin abouté ou non abouté avec certificat PEFC N°10-31-4140 Chêne abouté ou non abouté avec approvisionnement certifié	Limba Pin abouté ou non abouté avec certificat PEFC N°10-31-4140 Chêne abouté ou non abouté avec approvisionnement certifié	Limba Pin abouté ou non abouté avec certificat PEFC N°10-31-4140 Chêne abouté ou non abouté avec approvisionnement certifié
<b>Epaisseur ouvrant (mm)</b>	69	79	54
<b>Epaisseur dormant (mm)</b>	83	93	85
<b>Epaisseur vitrage (mm)</b>	28 et 34	38 et 44	30
<b>Masse centrale pour 2 vantaux</b>	128 et PFS 146	128 et PFS 146	chicane 63,5
<b>Type d'ouverture</b>	OF, OB, Soufflet, PF, Fixe, Oscillo coulissant	OF, OB, Soufflet, PF, Fixe, Oscillo coulissant	Coulissant standard 2 vantaux 2 rails
<b>Poignée centrée</b>	oui	oui	-
<b>Classement AEV</b>	A*3 E*7B V*C2	A*3 E*7B V*C2	-
<b>Uw std (W/m².K°)</b>	1,4	1,3	1,6
<b>Uw maxi (W/m².K°)</b>	1,3	0,95	1,4
<b>Ra,tr mini (dB)</b>	28	28	-
<b>Ra,tr maxi (dB)</b>	36	42	-
<b>Finitions intérieures</b>	Finition à finir ou renforcée en lasure ou RAL au choix monocolore ou cérusé	Finition à finir ou renforcée en lasure ou RAL au choix monocolore ou cérusé	Finition à finir ou renforcée en lasure ou RAL au choix monocolore ou cérusé
<b>Finitions extérieures</b>	RAL au choix	RAL au choix	RAL au choix
<b>Largeur maxi du vantail (mm)</b>	1100	1100	1500
<b>Hauteur maxi du vantail (mm)</b>	2500	2500	2500
<b>Forme</b>	Triangle, trapèze, cintre surbaissé, plein cintre, anse de panier, coins mouchoirs	Triangle, trapèze, cintre surbaissé, plein cintre, anse de panier, coins mouchoirs	-
<b>Seuil PMR</b>	oui	oui	oui
<b>Volet intérieur</b>	oui	oui	non



FENÊTRES MIXTE BOIS ALU

# ACCESSOIRES MENUISERIES

## POIGNÉES & ACCESSOIRES

### POIGNÉES



### POIGNÉES COULISSANTS

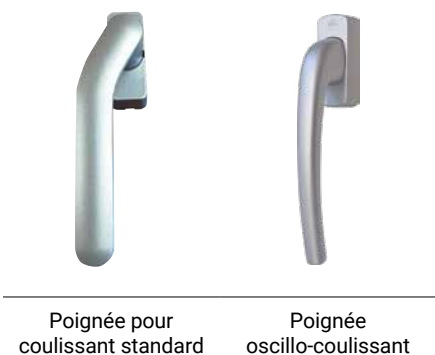

### PLAQUES & BÉQUILLES



### CACHES FICHES

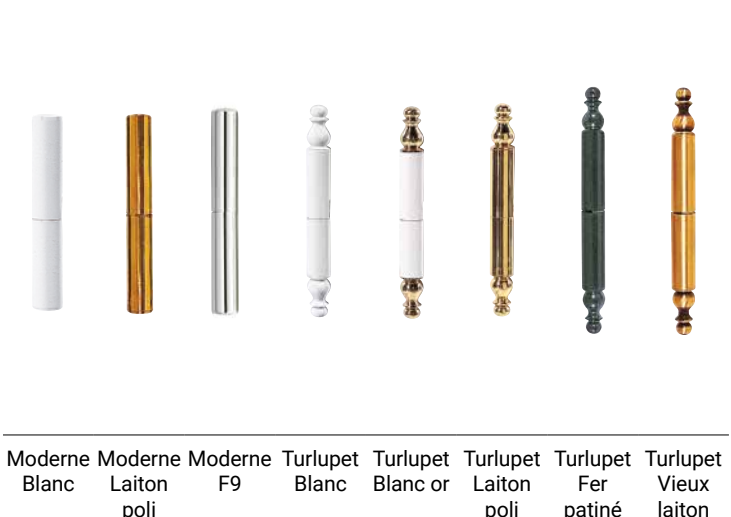

### FAUSSES CRÉMONES

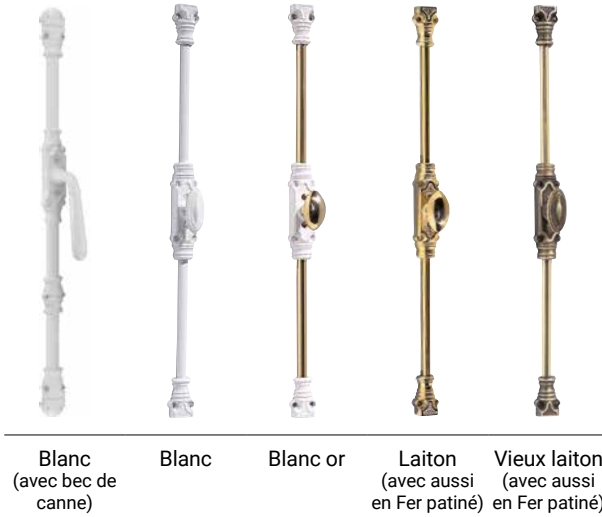

# GRUPE ELVA



Portes d'entrées, Menuiseries  
extérieures, Vérandas & Extensions...

## UNE SOLUTION GLOBALE À L'AMÉLIORATION DE L'HABITAT

Bénéficier d'un habitat confortable, sûr et économe en énergie est essentiel à la qualité de vie de chacun. C'est pourquoi nous concevons, fabriquons et installons des menuiseries qui sont autant de solutions à l'amélioration de l'habitat.

[groupe-elva.fr](http://groupe-elva.fr)



### MENUISERIES ELVA

## C'est aussi les Portes d'entrée

MAÎTRISE DES MATÉRIAUX : **BOIS, ALU, PVC, MIXTE**



## Quand l'imagination ose, Elva compose.

85260 Les Brouzils • Tél. 02 51 42 98 18 - Fax 02 51 42 92 25 • [info@menuiseries-elva.fr](mailto:info@menuiseries-elva.fr)  
[www.menuiseries-elva.fr](http://www.menuiseries-elva.fr)

